



## ПРАВИЛА ЭКСПЛУАТАЦИИ И УХОДА ЗА МЕБЕЛЬЮ

1. Мебель должна храниться и эксплуатироваться в закрытых отапливаемых помещениях при температуре не ниже +2°C и относительной влажности воздуха от 45 до 70%.
2. При установке изделий мебели в непосредственной близости от нагревательных и отопительных приборов их поверхности во время эксплуатации должны быть защищены от нагрева. Температура нагрева элементов мебели не должна превышать 40°C.
3. При ослаблении крепления соединений необходимо периодически подтягивать винты, шурупы, стяжки и т.п.
4. Поверхности изделий следует предохранять от различных растворителей, кислот, щелочей и механических повреждений.
5. Поверхности изделий можно освежить, применяя специальные составы, которые имеются в хозяйственных магазинах. Не допускается применение соды, порошков и других материалов, не предназначенных для ухода за мебелью.
6. Помните, что сохранность и долговечность мебели зависит не только от её конструкции и качества материалов, но и от правильной эксплуатации и ухода за ней.
7. Для предотвращения опрокидывания мебель должна быть постоянно прикреплена к стене. (Крепежные средства для крепления к стене для разных материалов стен различные. Используйте крепежные средства, подходящие для материала вашего дома. Если Вы не уверены, какой тип креплений подходит к данному материалу, обратитесь в специализированный магазин.)

### ГАРАНТИЙНЫЙ ТАЛОН

Набор мебели «МЕГАПОЛИС» изготовлен на ООО "Волгодонский комбинат древесных плит" по ТО 31.09.12-209-00257561-18 в соответствии с требованиями ТРТС 025/2012 "О безопасности мебельной продукции" ГОСТ 16371-2014. Мебель. Общие технические условия. Декларация о соответствии ЕАЭС N RU Д-РУ.АЯ21.В.01359/19 действительна по 17.08.2022г.

### УСЛОВИЯ ГАРАНТИИ

1. Предприятие-изготовитель гарантирует соответствие изделия требованиям ГОСТ 16371-2014 при соблюдении условий транспортирования, сборки и эксплуатации. Гарантийный срок эксплуатации-24 месяца. Срок исчисляется со дня передачи мебели потребителю. Если день передачи установить невозможно, гарантийный срок исчисляется со дня изготовления мебели. Дефекты производственного характера, обнаруженные в течение гарантийного срока, устраняются за счёт предприятия-изготовителя.
2. Изделие снимается с гарантийного обслуживания в следующих случаях:
  - если имеет следы постороннего вмешательства или была попытка ремонта;
  - если обнаружены несанкционированные изменения конструкции изделия;
  - если изделие эксплуатировалось не в соответствии со своим целевым назначением или в условиях, для которых оно не предназначено.
3. Гарантия не распространяется на изделие, имеющее следующие повреждения:
  - механические;
  - вызванные стихией, пожаром, бытовыми факторами;
  - вызванные попаданием на поверхность изделий жидкостей и едких веществ.
 Срок службы изделия - 8 лет.



ДАТА ВЫПУСКА "\_\_\_"\_\_\_201 г

ПРОВЕРЕНО СКК

ДАТА ПРОДАЖИ "\_\_\_"\_\_\_201 г.

ШТАМП МАГАЗИНА

Версия 2021 г. (1)



ООО «Волгодонский комбинат древесных плит»

Стеллаж торцевой  
ПМ-315.24.00.000

**SMART**  
мебель

ТД-315.07.24

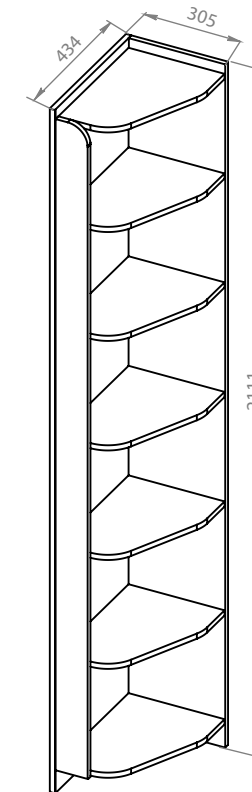

НАБОР МЕБЕЛИ

Мегаполис

ПАСПОРТ И СХЕМЫ СБОРКИ

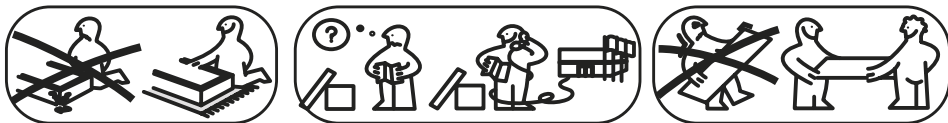

### Внимание:

- Проверьте внешний вид и целостность деталей в упаковке.  
Претензии по их повреждению принимаются только у изделий без следов сборки.
- Сохраните упаковку и инструкцию до окончания сборки.  
Прежде, чем начать сборку, убедитесь в соответствии выбранного Вами изделия (см.обложку паспорта) с номером изделия, указанным на этикетке, наклеенной на пакете. Упаковку с этикеткой сохранять до конца сборки.
- Проверьте количество деталей и фурнитуры по перечню.  
Предприятие - оставляет за собой право вносить некоторые конструктивные изменения, не ухудшающие внешний вид и не влияющие на функциональные свойства изделия.
- Соблюдайте порядок сборки, приводимый в данной инструкции.  
Сборку рекомендуется производить с помощью специалиста, так как неправильная сборка может привести к опрокидыванию мебели, что может повлечь за собой ущерб или телесные повреждения.
- Перемещайте мебель и её детали бережно, слегка приподнимая их.  
Это позволит исключить деформации и поломки.



### Примечание:

- Конструкционные материалы для изготовления набора модульной мебели
- плита древесностружечная, облицованная пленкой на основе термореактивных полимеров (ламинированная) - ЛДСП по ГОСТ 32289-2013;
- материал стенок задних- плита древесноволокнистая (твердая) с лакокрасочным покрытием (ДВП) ГОСТ 8904-14

7

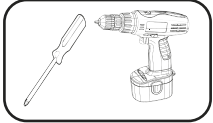

### Рекомендации по безопасности:

-Не разрешайте детям забираться на полки и виснуть на них.

### Перед установкой уголка.

Приложить уголок, наметить отверстие, просверлить деталь 1-24 сверлом 5 мм

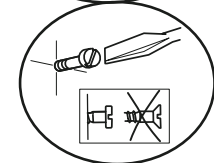
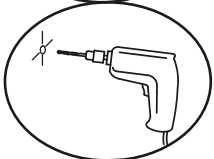
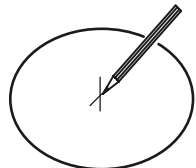

Шуруп 4x16

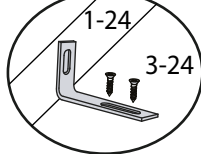
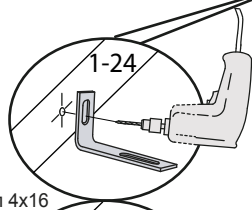

уголок overbalance

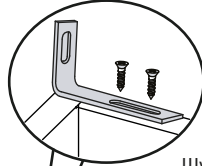

Шуруп 4x16

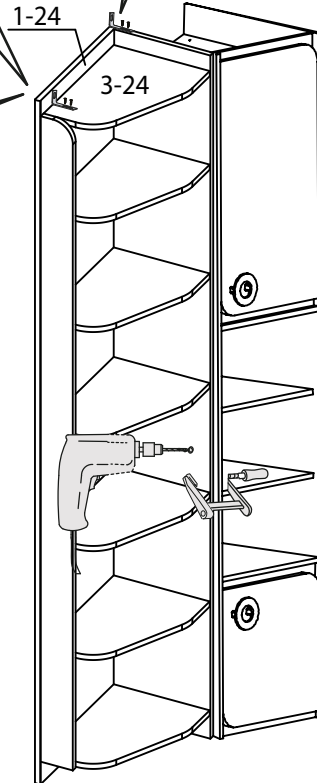

Стеллаж необходимо крепить стяжными винтами к соседним модулям.

Винт стяжной L 32/27- 4x

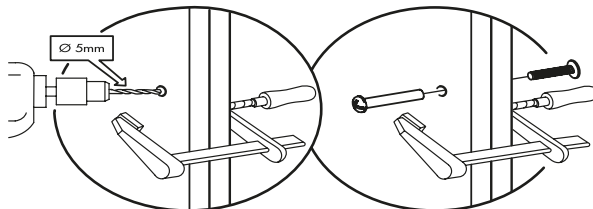

9



### Схема сборки изделия

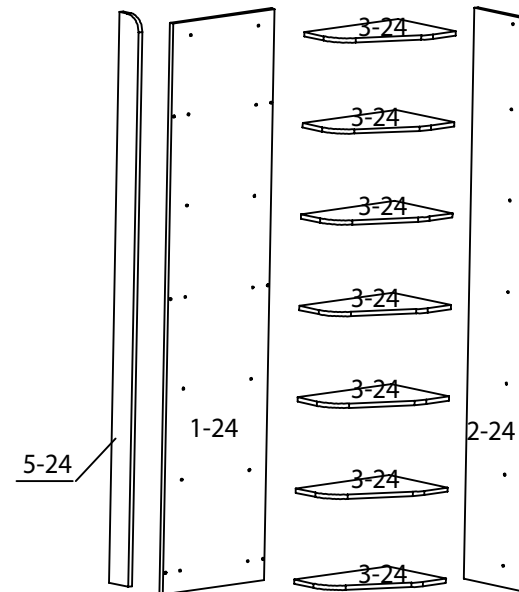



### Упаковочная ведомость

Обозначение	Наименование детали	Кол-во шт	Габаритные размеры(мм)
Пакет № 1			
1-24	Стенка вертикальная	1	2108x434
3-24	Стенка горизонтальная	7	398x287
5-24	Планка декоративная	1	2058x96
2-24	Стенка вертикальная	1	2108x289
	Фурнитура	1	

2

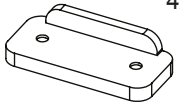
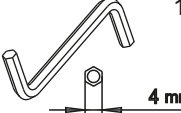
Ведомость комплектации фурнитуры

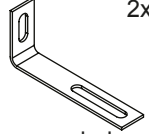
 <p>27x Дюбель-стяжка</p>	 <p>4x Винт стяжной L-32/27</p>	 <p>4x Опора-наконечник</p>	 <p>1x Ключ SW4</p>
 <p>4x Шуруп 4x16</p>	 <p>8x Шуруп 3x16</p>	 <p>2x Уголок overbalans</p>	

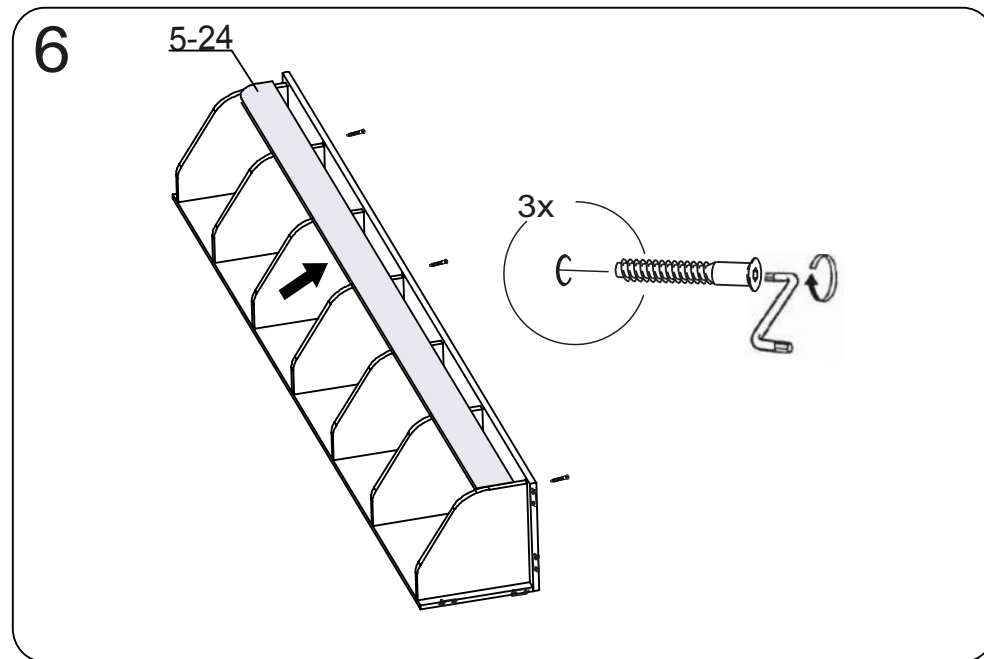
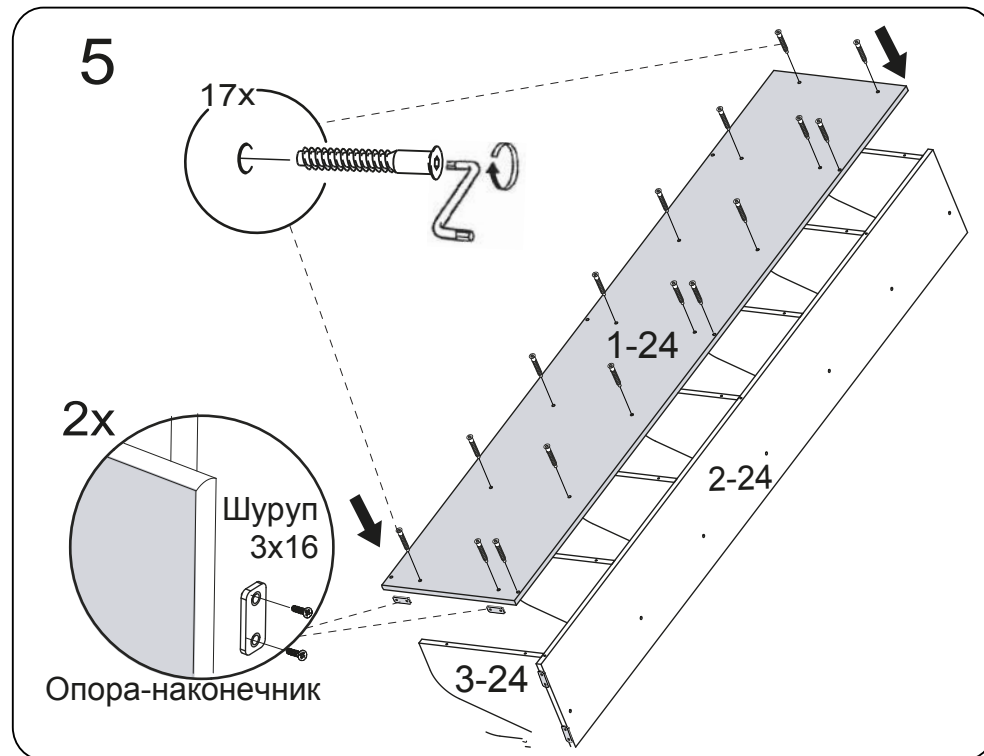

#### 4 Сборка стеллажа левого

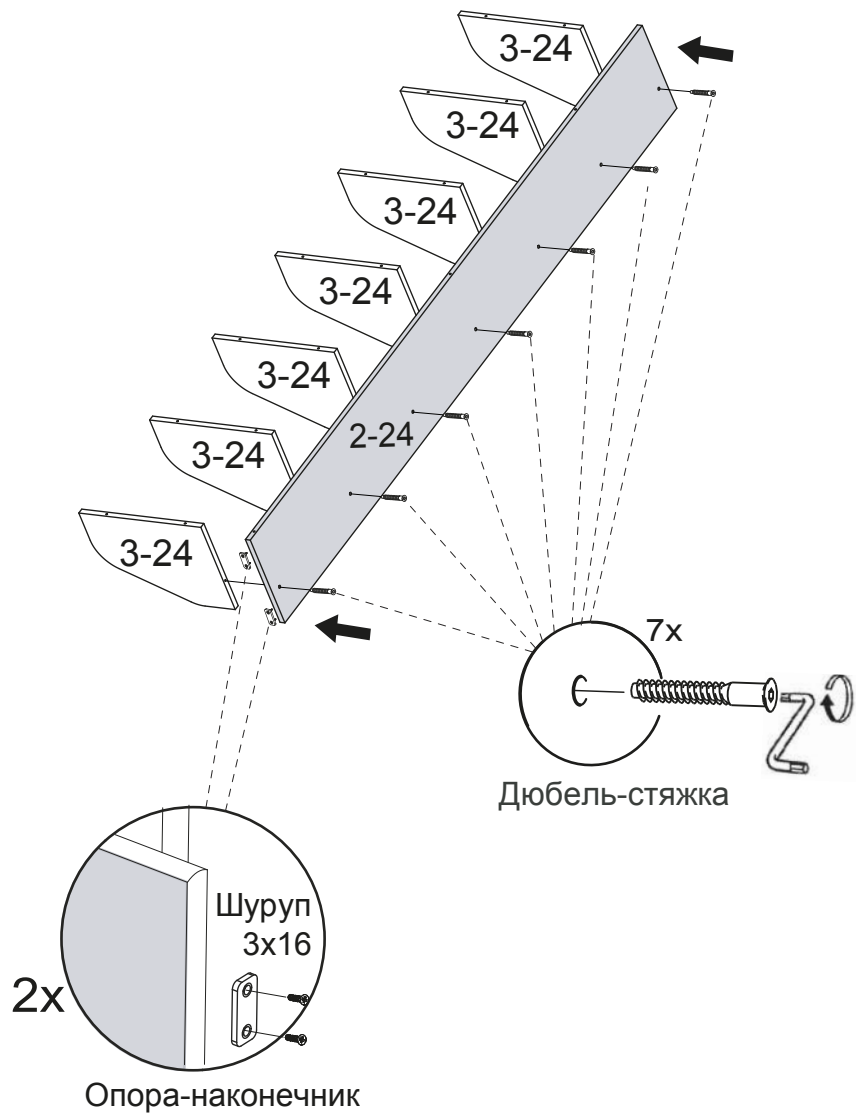

#### ВАРИАНТЫ СБОРКИ ИЗДЕЛИЯ

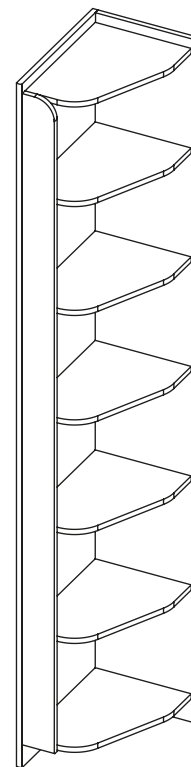

Вариант 1

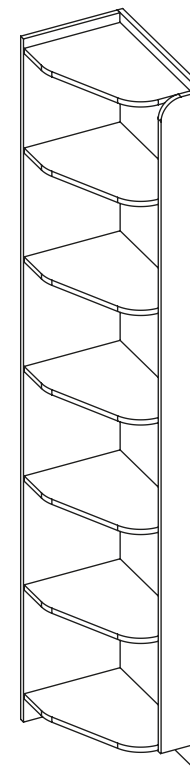

Вариант 2

**1** Последовательность сборки.  
Сборка стеллажа правого

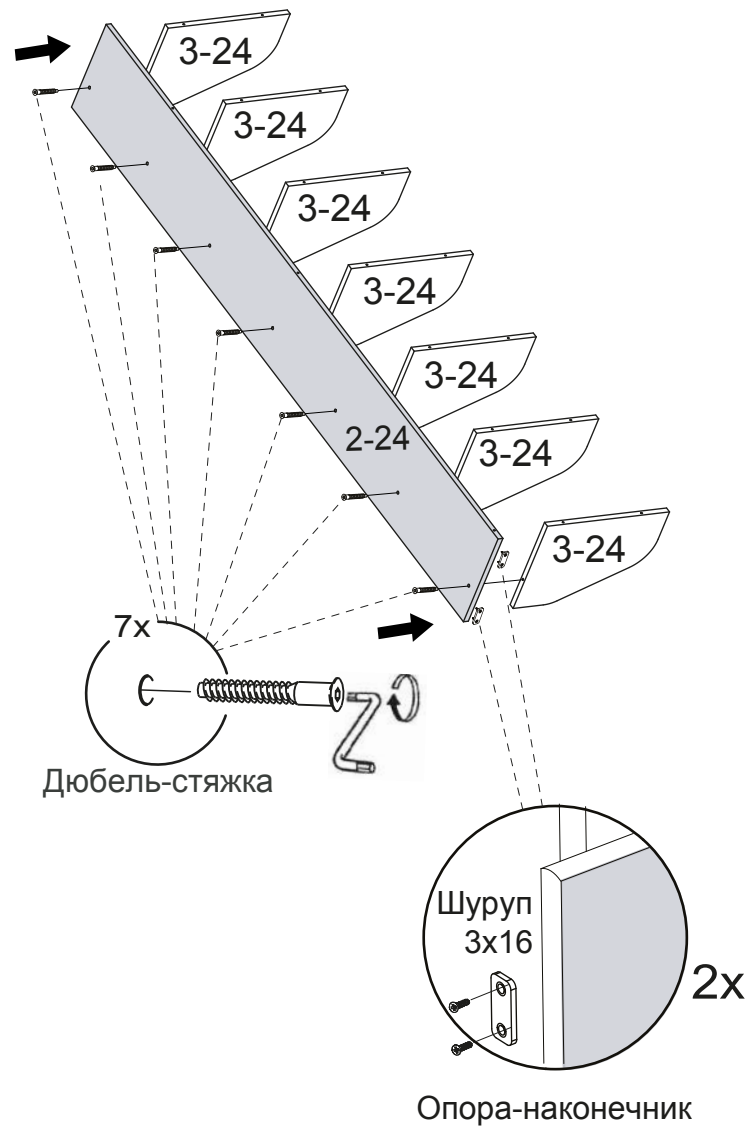

5

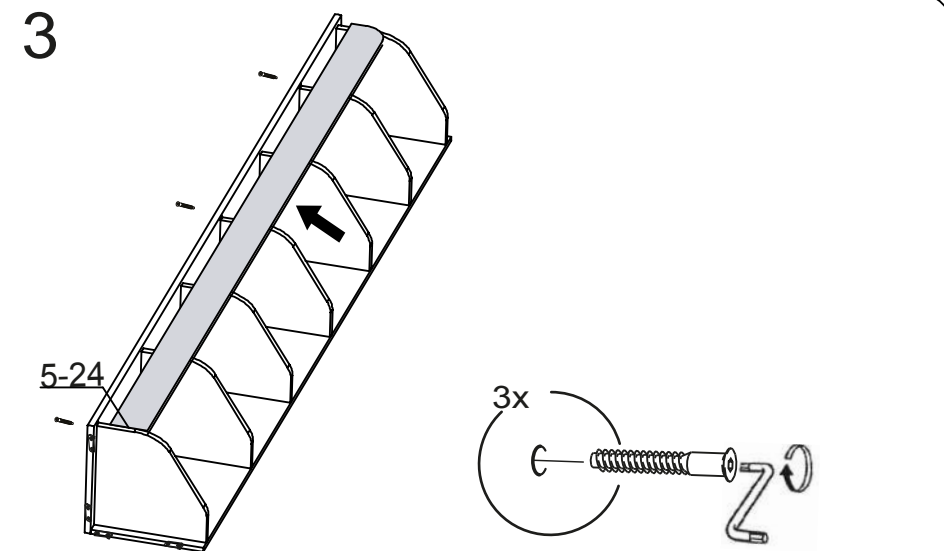
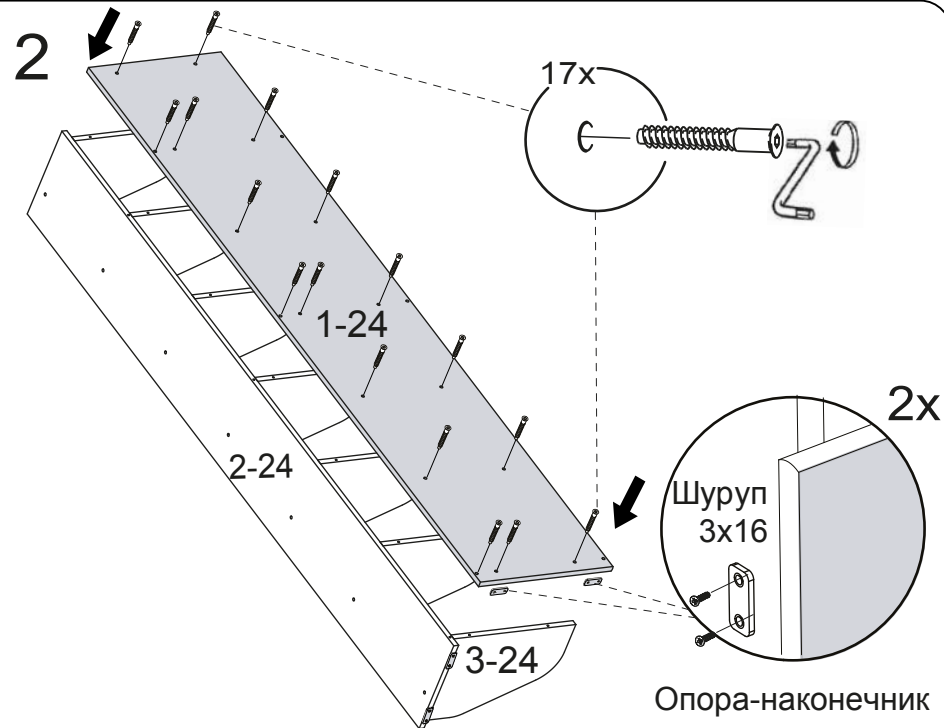

6